

Tacker-Bedienungsanleitung

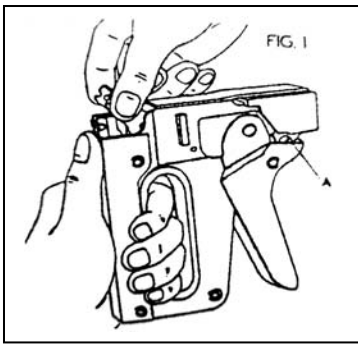

VORSICHT: Mit dem Tacker nie auf andere Menschen oder verletzbare Oberflächen zielen. Tragen Sie eine Schutzbrille.

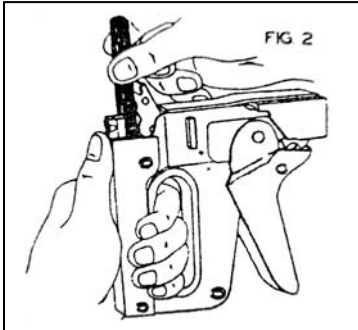

ANWEISUNGEN

Benutzen Sie nur original Zubehörteile!

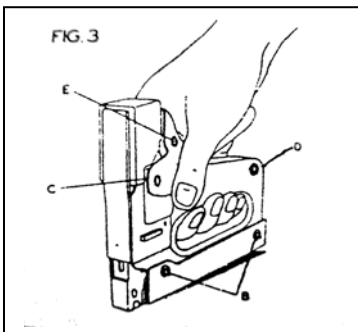

LADEN: Spannfeder des Tackerkopfes ausklemmen und nach unten drehen bis der Kopf ausgehebelt werden kann (FIG. 1). Klammerstange in den dafür vorgesehenen Spalt gegen die Federkraft schieben (FIG. 2). Nicht gegen das Gesicht halten! Tackerkopf wieder einhebeln und mit der Spannfeder sichern. Für eine optimale Funktion vermeiden Sie eine Beladung durch mehrere Klammerstangen.

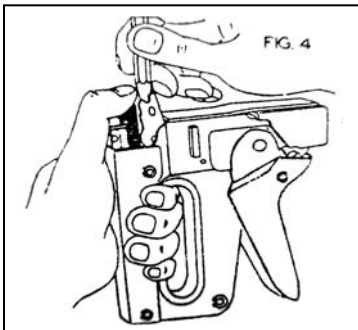

ARBEITEN: Setzen Sie den Tacker bündig auf die Arbeitsfläche, mit dem Tackerkopf an die gewünschte Position und drücken Sie den Auslöser (FIG. 3). **ACHTUNG:** Drücken Sie den Auslöser nicht, wenn der Tackerkopf nicht die Arbeitsfläche berührt oder der Tacker in andere Richtungen, frei gehalten wird.

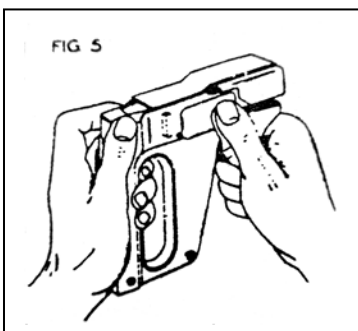

ENTLADEN: (z.B. bei Klammerwechsel) Tackerkopf vom Gesicht oder Augen fernhalten, Spannfeder ausklemmen und nach unten drehen. Gleichzeitig die Klammern festhalten und durch die entgegengerichtete Federkraft langsam herausschieben lassen (FIG. 4).

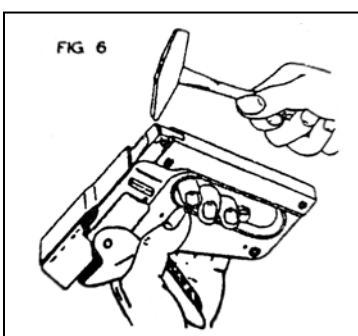

TACKER WARTEN: Sollte der Tackerkopf durch eine evtl. zerdrückte Klammer oder Klammerstau verstopft sein, Tackerkopf vorsichtig öffnen, wie im Abschnitt „ENTLADEN“ beschrieben, und Klammerstau entfernen (FIG. 5), Tackerkopf bei Bedarf vorher mit leichten Hammerschlägen lockern (FIG. 6).

Tackerkopf regelmäßig ölen!

Der Tackerkopf ist ein Verschleißteil, das nachbestellt werden kann.